

Datenblatt Mundstück Versa-Nut®

Werkzeug 74405

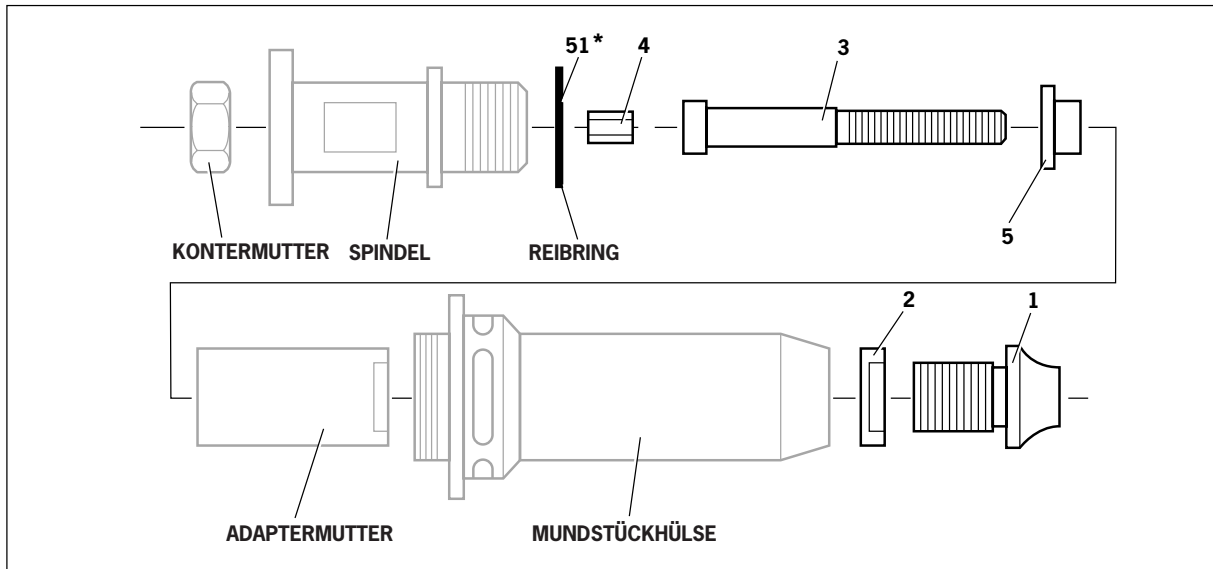

Die grauen Elemente gehören zum Grundgerät. Die Positionsnummern beziehen sich auf die unten gezeigte Tabelle „Auswahl einer Ausrüstung“.

Positionsnummer **51*** gehört zum Grundgerät und der ausgewählten Ausrüstung.

Auswahl einer Ausrüstung

AUSWAHL EINER AUSRÜSTUNG					
GEWINDEEIN- SATZ GRÖSSE	AUSRÜSTUNG	POS. 1 & 2	POS. 3	POS. 4	POS. 5
		Mundstück	Zihschraube	Antriebswelle	Reduziermuffe
M4	07555-10184	07555-00904	07555-10004	07555-01004	07555-09104
M5	07555-10185	07555-00915	07555-10005	07555-01005	07555-09105
M6	07555-10186	07555-00906	07555-10006	07555-01006	07555-09106
M8	07555-10188	07555-00908	07555-10008	07555-01008	07555-09108
M10	07555-10180	07555-00910	07555-10010	07555-01010	–



An Acument™ Global Technologies Company

Einbauanweisungen

W I C H T I G

Vor der Inbetriebnahme des Werkzeugs muss die Ausrüstung angebracht sein.

Vor der Inbetriebnahme des Werkzeugs muss die richtige Ausrüstung angebracht sein. Wenn Sie die Original-Artikelnummer des Komplettwerkzeugs oder die Daten des gewünschten Befestigungselements kennen, können Sie mit Hilfe der Tabelle „Auswahl einer Ausrüstung“ auf Seite 1 dieses Datenblatts eine neue Komplettausrüstung bestellen.

W I C H T I G

Die Druckluftversorgung darf, sofern nichts anderes angewiesen ist, während der Montage oder Demontage von Ausrüstungen nicht angeschlossen sein.

- Die Mundstückhülse und die Adaptermutter entfernen, falls noch nicht geschehen.
- Antriebswelle **4** in die Spindel einführen.
- Ziehschraube **3** an der Antriebswelle **4** anbringen.
- Reduziermuffe **5** (falls erforderlich) in die Adaptermutter einsetzen.
- Reibring **51*** an der Spindel positionieren.
- Adaptermutter an der Spindel festschrauben.
- Die Spindel mit einem Schraubenschlüssel* halten, die Kontermutter entgegen dem Uhrzeigersinn fest anziehen und dabei darauf achten, dass der Reibring nicht zwischen Spindel und Adaptermutter gerät.
- Mundstückhülse gemeinsam mit Mundstück **1** und Kontermutter **2** für das Mundstück anschrauben.
- Der Abbau der Ausrüstung erfolgt in umgekehrter Reihenfolge.
- Während das Werkzeug noch nicht an die Druckluftversorgung angeschlossen ist, einen Gewindeeinsatz an der Ziehschraube manuell anschrauben und dabei darauf achten, dass der Gewindeeinsatz mit dem Ende der Ziehschraube bündig ist.
- Mundstück in exakter Position aufsetzen und Kontermutter für das Mundstück mit einem Schraubenschlüssel* im Uhrzeigersinn festschrauben.
- Den Gewindeeinsatz von der Ziehschraube entfernen.

(Die **fett** gedruckten Positionsnummern beziehen sich auf die Abbildung auf Seite 1 dieses Datenblatts)

* Bestandteil des Ring-Maulschlüsselsatzes 74405, Artikelnummer 74405-99993

Wartungsanweisungen

- Für das Entfernen des Mundstücks die „Einbauanweisungen“ (siehe oben) in umgekehrter Reihenfolge verwenden.
- Alle verschlissenen oder beschädigten Teile sind zu ersetzen.
- Den Verschleiß von Ziehschraube **3** und Antriebswelle **4** prüfen.
- Gemäß den Einbauanweisungen zusammenbauen.

(Die **fett** gedruckten Positionsnummern beziehen sich auf die Abbildung auf Seite 1 dieses Datenblatts)

Datenblatt-Nr.	Ausgabe	Änderungshinweis-Nr.
07900-00867	AA	05/531
	B2	07/103

Avdel Deutschland GmbH

Klusriede 24

D - 30851 Langenhagen

Tel: +49 511 7288 0

Fax: +49 511 7288 133

Avdel®, Versa-Nut® are trademarks of Avdel UK Limited.

www.avdel-global.com



An Acument™ Global Technologies Company