

Feuille de données pour équipement de nez

Versa-Nut® Outil 74405

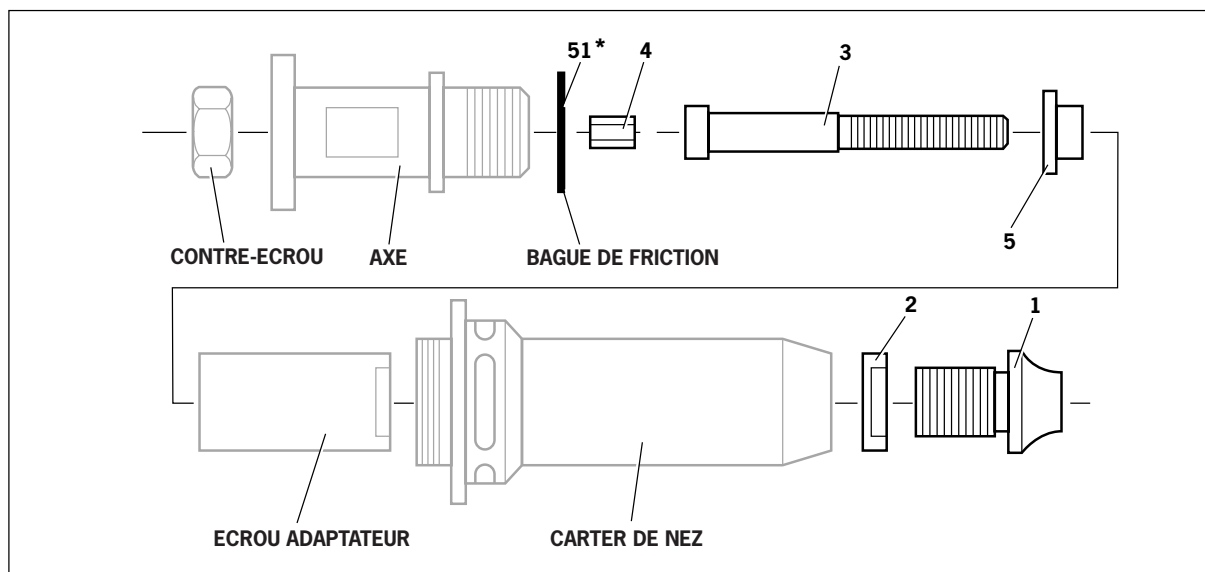

Les articles en gris sont inclus dans l'outil de base. Les numéros de repère se rapportent au tableau ci-dessous intitulé « Sélectionner un ensemble de nez ».

Le numéro 51* est inclus dans l'outil de base et dans l'ensemble de nez sélectionné.

Sélectionner un ensemble de nez

SELECTIONNER UN ENSEMBLE DE NEZ					
DIM. DE L'INSERT	ENSEMBLE DE NEZ	N° 1 et 2	N° 3	N° 4	N° 5
		Nez	Vis de commande	Arbre d'entraînement	Manchon de réduction
M4	07555-10184	07555-00904	07555-10004	07555-01004	07555-09104
M5	07555-10185	07555-00915	07555-10005	07555-01005	07555-09105
M6	07555-10186	07555-00906	07555-10006	07555-01006	07555-09106
M8	07555-10188	07555-00908	07555-10008	07555-01008	07555-09108
M10	07555-10180	07555-00910	07555-10010	07555-01010	-

Instructions de montage

I M P O R T A N T

L'ensemble de nez doit être mis en place avant d'utiliser l'outil.

Il est important que l'ensemble de nez correct soit monté avant d'utiliser l'outil. La connaissance de la référence d'outil d'origine complet ou les détails de la fixation à placer permettra de commander un nouveau ensemble de nez complet à l'aide du tableau « Sélectionner un ensemble de nez », situé à la page 1 de cette feuille de données.

I M P O R T A N T

Débrancher l'alimentation pneumatique avant de monter ou démonter les ensembles de nez, sauf instructions contraires.

- S'il est toujours en place, retirer le carter de nez et l'écrou adaptateur.
- Insérer l'arbre d'entraînement **4** dans l'axe.
- Placer la vis de commande **3** sur l'arbre d'entraînement **4**.
- Insérer le manchon de réduction **5** (si nécessaire) dans l'écrou adaptateur.
- Positionner la bague de friction **51*** sur l'axe.
- Visser l'écrou adaptateur sur l'axe.
- Maintenir l'axe au moyen d'une clé*, serrer le contre-écrou dans le sens anti-horaire en veillant à ce que la bague de friction ne soit pas prise entre les faces de l'axe et l'écrou adaptateur.
- Visser le carter de nez ensemble avec le nez **1** et le contre-écrou de nez **2**.
- Pour la dépose de l'équipement, effectuer l'opération inverse.
- Tout en laissant l'outil toujours raccordé à l'alimentation d'air, visser un insert dans la vis de commande manuellement en veillant à ce que l'insert soit affleurant à l'extrémité de la vis de commande.
- Placer le nez en position exacte et verrouiller l'écrou de nez dans le sens horaire avec une clé*.
- Retirer l'insert de la vis de commande.

(Les numéros de repère en **gras** renvoient à l'illustration de la page 1 de cette feuille de données)

* Élément inclus dans le kit de clé mixte 74405, référence 74405-99993

Instructions d'entretien

- Démonter l'équipement de nez en procédant à l'inverse des instructions de montage (voir ci-dessus).
- Remplacer toute pièce usée ou endommagée.
- Vérifier particulièrement l'usure de la vis de commande **3** sur l'arbre d'entraînement **4**.
- Remonter en suivant les instructions de montage.

(Les numéros de repère en **gras** renvoient à l'illustration de la page 1 de cette feuille de données)

N° de Feuille de données	Edition	N° de Modification
07900-00865	AA	05/531
	B2	07/103

Avdel France S.A.S.

33 bis, rue des Ardennes
BP4, 75921 Paris Cédex 19
France
Tél : +33 (0)1 4040 8000
Fax : +33 (0)1 4208 2450