

Genesis® nG4, G4, G2LB, Avdelok®/Maxlok® kragefjerner

Instruksjoner for montering av kragefjerner



SIKKERHETSREGLER

Dette tekniske dataarket må leses med spesiell oppmerksomhet på sikkerhetsreglene som er oppført i Genesis® nG4, G4 eller G2LB instruksjonsboken samt sikkerhetsreglene nedenfor, av enhver person som monterer eller bruker kragefjerner og Genesis® nG4, G4 eller G2LB - verktøyet.

- 1 Ikke bruk kragefjerner til andre formål enn den er beregnet til (angitt nedenfor).
- 2 Ikke bruk utstyr eller verktøy med denne kragefjerner annet enn det som er anbefalt og levert av Avdel®.
- 3 Verktøyet og kragefjerner må til enhver tid holdes i god, forsvarlig stand. Operatøren må følge de daglige og ukentlige servicekontrollene som er angitt i instruksjonsboken for Genesis® nG4, G4 eller G2LB.
- 4 Verktøyet og kragefjerner må til enhver tid betjenes i samsvar med gjeldende lover for helse og sikkerhet. Eventuelle spørsmål om riktig bruk av verktøyet og operatørens sikkerhet bør rettes til ditt lokale Avdel®-selskap eller en autorisert representant.
- 5 Ikke rett verktøyet mot andre personer under bruk.
- 6 Ikke bruk verktøyet hvis det ikke er utstyrt med en komplett kragefjerner enhet.
- 7 **FINGRE OG ALLE KROPPSDELER MÅ HOLDES UNNA KRAGEFJERNEREN VED BRUK AV VERKTØYET.**
- 8 Når verktøyet og kragefjerner brukes, må både operatøren og andre personer som befinner seg i nærheten, bruke vernebriller. Dette for å beskytte mot løse deler som kan slynges ut. Vi anbefaler bruk av hansker hvis det er skarpe kanter eller hjørner på arbeidsstykkene.
- 9 Vær forsiktig slik at du unngår at løse klær, slips, langt hår, rengjøringsfiller osv. vikler seg inn i bevegelige deler på verktøyet og kragefjerner.
- 10 Når du bærer verktøyet fra ett sted til et annet, må du holde hendene borte fra avtrekkeren slik at du unngår utilsiktet oppstart av verktøyet.
- 11 **LUFTTILFØRSELEN MÅ KOBLES FRA VED MONTERING ELLER FJERNING AV EN HVILKEN SOM HELST NESEENHET.**

Bruksformål

Kragefjernerenheten i kombinasjon med Genesis® nG4, G4 eller G2LB - verktøyet er konstruert for kutting og fjerning av krager fra Avdelok®- og Maxlok®-fester fra 4,8 mm (3/16") til 6,4 mm (1/4"). Det må velges riktig kragefjernersett for hver festestørrelse og -type, som vist i tabellen på denne siden.

VIKTIG!

Verktøyet og kragefjernerer må brukes i samsvar med sikkerhetsreglene og monteringsinstruksjonene i dette dataarket. Fjerning av andre festestørrelser eller materialer som ikke er inkludert i tabellen på denne siden, kan føre til at verktøyets og kragefjernerens levetid reduseres, og det kan oppheve garantien.

Se monteringsdiagrammet i den aktuelle verktøyhåndboken, nG4, G4 eller G2LB.
Tallene i **fet skrift** referer til deler som står i tabellen under.

Forberede grunnverktøy til å akseptere Collar Cropper-utstyr

- 1 Skru løs kjevesprederhus 71210-02101 (spennhylseadapter 07610-00501 for G2LB). Fjern låsemutter 71210-02105 og tetningshus 71210-02104. Fjern vakuumhylse 71230-02102 (gjelder kun for nG4 og G4).
- 2 Skru stoppmutter **6** inn på stempelet for hånd. Monter på kjevesprederhus 71210-02101, **4** og **5**, som følger med i G2LB-settet. Sørg for at kjevesprederhuset er strammet helt til på stempelet før stoppmutter **6** skrues på over det.
- 3 Fjern fangflasken for stammer, og monter den med sikkerhetsdeksel **7**. Fjern og tilpass sikkerhetsdeksel **8** for nG4-verktøy utstyrt med fangflasker med hurtigutløsning.

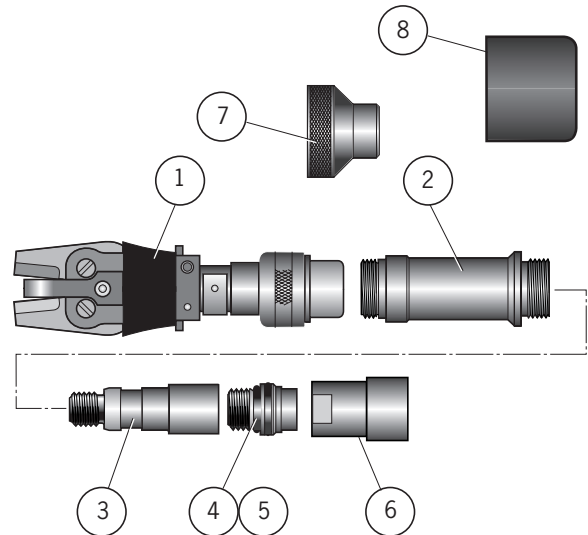

Tilpasse Collar Cropper-settet

- 1 Skru hylseadapter **3** på kjevesprederhus **4** og **5**, og stram til.
- 2 Skru amboltadapter **2** over hylseadapter **3** i fronten av verktøyet og stram til.
- 3 Fest Collar Cropper-sett **1*** ved å skru settets kamstang på hylseadapter **3**.
- 4 Fullfør ved å skru neseholdermutteren til Collar Cropper-sett **1*** på amboltadapter **2**.

Bruksformål

ARTIKKEL	71230-20100	3/16 COLLAR CROPPER-SETT, - AVDELOK®/ MAXLOK®
	71230-20110	1/4 COLLAR CROPPER-SETT, - AVDELOK®
	71230-20120	1/4 COLLAR CROPPER-SETT, - MAXLOK®
Settene inneholder:		
1*	07500-06800	Collar Cropper-sett 3/16 Avdelok® / Maxlok®
1*	07500-06900	Collar Cropper-sett 1/4 Avdelok®
1*	07500-05900	Collar Cropper-sett 1/4 Maxlok®
2	07498-05001	Amboltadapter
3	07498-05002	Hylseadapter
4	71210-02101	Kjevesprederhus
5	07003-00277	O-ring
6	71233-20300	Stoppmuttersett, Collar Cropper
7	71210-20201	Sikkerhetsdeksel
8	71213-20201	Sikkerhetsdeksel, hurtigutløsningsflaske
9	07900-00828	Collar Cropper-dataark

* Settet inneholder den angitte Collar Cropper-sett.

Torp Fasteners AS

Borggaten 1, 0650 Oslo, Norway

Telephone +47 22 68 15 30 Facsimile +47 22 19 91 27

www.avdel-global.com

Manual No.	Issue	Change Note No.
07900-00828	AA	02/236
	B	07/044
	B2	07/103
	B3	07/375