

Ferramenta Hidropneumática de Elemento Roscado 74200

Instruções de montagem do conjunto de ponta

IMPORTANT E

É necessário desligar o abastecimento de ar ao montar ou remover os conjuntos de ponta, excepto se receber instruções em contrário.

INSTRUÇÕES DE MONTAGEM

Nota: Os itens a cinzento estão incluídos na Ferramenta base, encontra as referências no Manual de Instruções da ferramenta 74200, secção Conjunto geral da ferramenta base – Lista de peças. Os itens em **negrito** formam o conjunto de ponta, estas peças variam dependendo do tipo e tamanho do elemento de fixação. Consulte Conjuntos de ponta do Manual de Instruções da ferramenta 74200.

Antes da montagem certifique-se de que a Ferramenta está regulada para curso zero rodando o invólucro posterior para a direita até parar.

Os números de peças em **negrito** referem-se à ilustração abaixo:

- Remova o invólucro de ponta e a porca adaptadora da ferramenta base.
- Insira o veio motor **4** no veio.
- Monte o parafuso de accionamento **3** no veio motor **4**.
- Insira a manga redutora **5** (onde fornecida) na porca adaptadora no veio. Segure no veio com uma chave-inglesa adequada e aperte a contraporca para a direita.
- Aparafuse o invólucro de ponta na ferramenta, aparafuse a extremidade de ponta **1** com a contraporca da extremidade de ponta **2** no invólucro de ponta.
- Aparafuse 1 elemento de fixação no parafuso de accionamento, até a face frontal do elemento de fixação estar nivelado com a extremidade do parafuso de accionamento.
- Ajuste a extremidade de ponta até a face da extremidade de ponta estar em contacto com a traseira do elemento de fixação. Mantendo a extremidade de ponta em posição, aparafuse a contraporca da extremidade de ponta na face frontal do invólucro de ponta, aperte utilizando uma chave-inglesa adequada.
- Ajuste o curso da Ferramenta conforme apresentado no Manual de Instruções da ferramenta 74200, secção Ajuste de curso.

Invólucro posterior

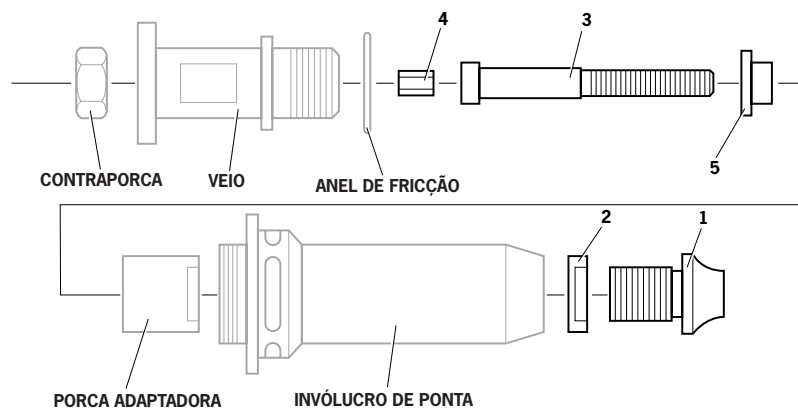
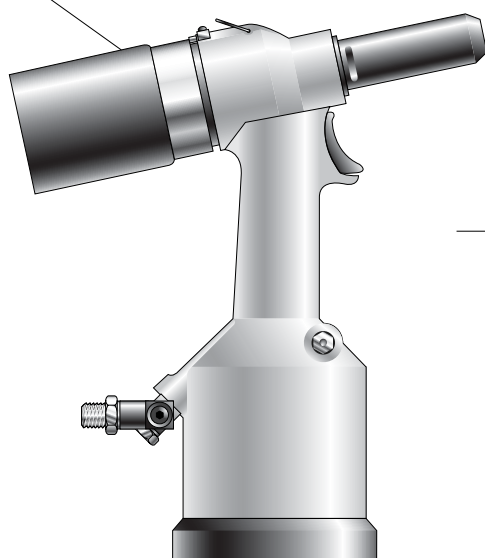

INSTRUÇÕES DE MANUTENÇÃO

A manutenção dos conjuntos de ponta deve ser feita semanalmente.

- Remova o conjunto de ponta completo utilizando o procedimento inverso das 'Instruções de montagem'.
- Peças gastas ou danificadas devem ser substituídas.
- Verifique especialmente o parafuso de accionamento quanto a desgaste.
- Monte de acordo com as instruções de montagem.

CRAFIX, Comercio de Equipamentos de Fixação, LDA
 Rua Teófilo Carvalho dos Santos, 12 A/B 1600-773 Lisboa, Portugal
 Telephone: +351 21 751 0930 Facsimile: +351 21 751 0939
 Email: geral@crafix.com Website: www.crafix.com

www.avdel-global.com

Manual No.	Issue	Change Note No.
07900-00813	A	07/044
	A2	07/103