

## Máquina Hidroneumática de Insertos Roscados 74200

### Instrucciones de montaje de boquilla

#### IMPORTANTE

El suministro de aire debe ser desconectado cuando se coloquen o extraigan boquillas, a menos que se den instrucciones específicas en contra.

#### INSTRUCCIONES DE MONTAJE

**Nota:** Los componentes en gris se encuentran incluidos en la máquina base, los números de pieza pueden encontrarse en la sección de montaje general de la máquina base – lista de componentes del Manual de Instrucciones 74200. Los elementos en **negro** constituyen la boquilla, estas piezas variarán dependiendo del tipo y tamaño de inserto. Ver la sección correspondiente a boquillas del Manual de Instrucciones 74200.

**Antes de proceder con el montaje,** asegurarse de que la máquina se sitúa en la posición inicial – cero - de carrera girando la carcasa posterior en sentido horario hasta que llegue a tope.

Los números de componentes en **negrita** se refieren a la ilustración que aparece a continuación:

- Retirar la carcasa y la tuerca adaptadora de la máquina base.
- Introducir el hexágono de arrastre **4** en el eje.
- Colocar el tornillo de accionamiento **3** en el hexágono de arrastre **4**.
- Introducir el manguito reductor **5** (si ha sido suministrado) en la tuerca adaptadora, atornillando la tuerca adaptadora sobre el eje. Sostener el eje con una llave fija adecuada y apretar la contratuerca en sentido horario.
- Atornillar la carcasa sobre la máquina, atornillar la sufridera **1** con la contratuerca **2** de sufridera sobre la carcasa.
- Atornillar 1 inserto sobre el tornillo de accionamiento, hasta que la cara frontal del inserto se encuentre nivelado con el extremo del tornillo de accionamiento.
- Ajustar la sufridera hasta que la cara frontal de la misma entre en contacto con la parte posterior del inserto. Manteniendo la sufridera en posición, atornillar la contratuerca de la sufridera sobre la cara frontal de la carcasa, apretar utilizando una llave fija adecuada.
- Ajustar la carrera de la máquina tal como se muestra en la sección de ajuste de la carrera del Manual de Instrucciones 74200.

Carcasa posterior

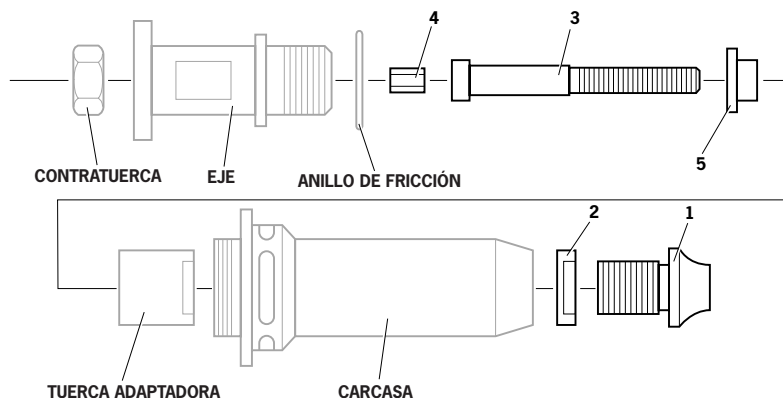
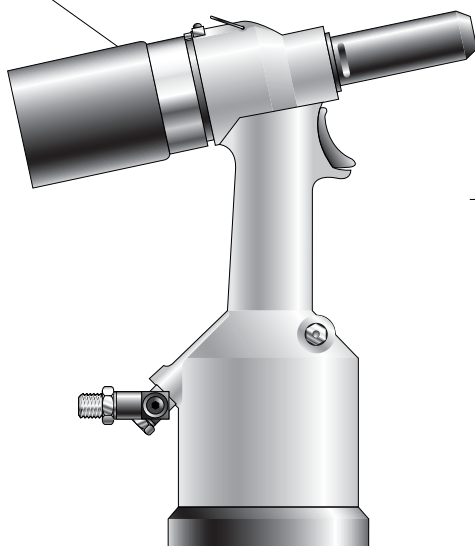

#### INSTRUCCIONES DE SERVICIO

Deberá realizarse el servicio de las boquillas a intervalos semanales.

- Retirar la boquilla completa utilizando el procedimiento inverso al indicado en las "Instrucciones de montaje".
- Deberá sustituirse cualquier pieza dañada o desgastada.
- En especial verificar el desgaste en el tornillo de accionamiento.
- Montar de acuerdo con las instrucciones de montaje.

**Avdel Spain S.A.**  
 c/Puerto de la Morcuera, s/n, Polígono Industrial Prado  
 Overa, Autovía Madrid Toledo Km 7.8,  
 Es - 28916 Leganes (Madrid), Spain  
 Telephone +349 134 16767 Facsimile +349 134 16740  
**www.avdel-global.com**

Manual No.	Issue	Change Note No.
07900-00813	A	07/044
	A2	07/103