

## Tête pivotante droite et à angle droit Genesis® Instructions de montage

### Préparation des outils de base avant montage de la tête pivotante

Reportez-vous à l'illustration de l'ensemble dans le manuel de l'outil approprié - nG1, nG2, nG2s, nG3, G2, G2s ou G3.

Les numéros de repère en **gras** se rapportent à la liste de pièces et à l'illustration ci-dessous.

- Dévissez l'adaptateur en T 71213-02020 (carter guide **23** pour G2, G2s, G3 et nG3). Retirez l'écrou de blocage 71210-02105 et le logement de joint 71210-02104.
- Vissez entièrement à la main l'ensemble écrou de blocage **24** sur le piston (fourni avec la tête pivotante). Placez le carter guide **23** (fourni avec la tête pivotante pour nG1, nG2 et nG2s), vissez-le entièrement sur le piston avant de serrer l'ensemble écrou de blocage **24**.
- Retirez l'ensemble vase de récupération des tiges et remplacez-le par un obturateur de sécurité **25\***. Pour les outils Genesis® nG équipés du vase de récupération à déblocage rapide, installez l'obturateur de sécurité Q/R **26\***.
- Lorsque la tête pivotante est installée sur l'outil Genesis® nG2 ou nG3, le compteur de cycles de l'outil ne fonctionne pas. Pour réactiver le compteur de cycles de l'outil, il est nécessaire de remplacer les deux rondelles d'étanchéité 71221-02006 comme suit :  
Pour nG2, posez des entretoises de remplacement 71213-02032 (2).  
Pour nG3, posez des entretoises de remplacement 71223-02032 (2).  
Reportez-vous au manuel de l'outil "Ensemble piston pneumatique" pour obtenir les instructions de démontage.

**Remarque :** L'outil doit être réarmé si des rondelles d'étanchéité de remplacement ont été installées. Pour le réarmage, reportez-vous au manuel de l'outil.

### Montage de l'ensemble tête pivotante droite

- Retirez la protection **1**, la vis **21** et la plate-forme **22**.
- Retirez le tourillon **6** et l'axe **11**.
- Placez la bague de serrage **10** sur le carter guide **23**.
- Vissez l'axe **11** sur le carter guide **23** en orientant le petit orifice de fixation de la vis vers le haut. Serrez légèrement à l'aide d'une broche de serrage.
- Vissez l'ensemble sur l'axe **11** dans la partie avant de la pièce moulée de la tête de l'outil. Replacez le tourillon **6**.
- Fixez la plate-forme **22** sur la partie supérieure de l'axe **11** à l'aide de la vis **21**.
- Reposez la protection **1** sur l'ensemble.

LISTE DE PIÈCES – TÊTE PIVOTANTE DROITE		
RE-PÈRE	DESCRIPTION	TÊTE PIVOTANTE DROITE
1	Protection	07494-05000
3	Carter porte-mâchoires	07494-03026
5	Corps	07494-03015
6	Tourillon	07343-02207
7	Coupelle élastique	07495-03900
8	Galet	07007-00039
9	Adaptateur	07345-03001
10	Bague de serrage	07345-03003
11	Axe	07345-03002
12	Goupille	07007-00038
13	Vis	07342-02207
14	Embout	Voir manuel
16	Vis	07494-03028
17	Mâchoires	Voir manuel
18	Porte-mâchoires	07346-03101
19	Ressort	07165-00305
20	Guide de ressort	07494-03027
21	Vis	07001-00368
22	Plate-forme	07345-00401
23	Carter guide	71210-02101
24	Ensemble écrou de blocage	71213-20200
25*	Obturateur de sécurité	71210-20201
26*	Obturateur de sécurité Q/R	71213-20201

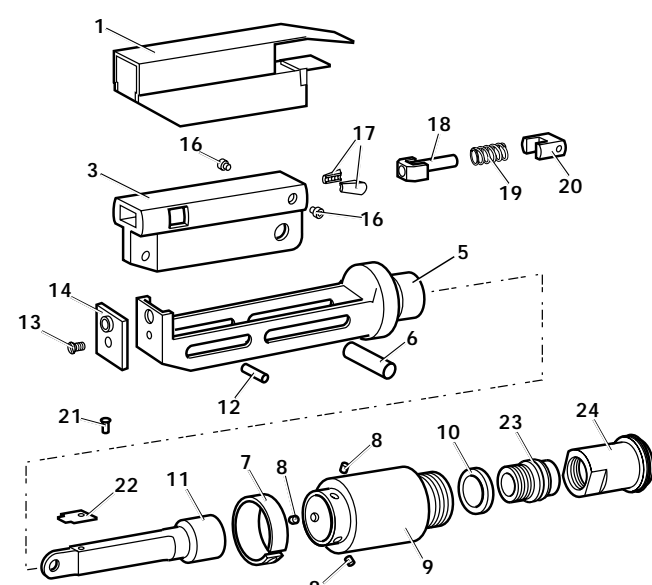

\* Articles non illustrés

**Remarque :** Les embouts et les mâchoires (**14** et **17**) varient en fonction des fixations.

**Pour obtenir toutes les références de l'ensemble, y compris les embouts et les mâchoires, reportez-vous au manuel de l'outil.**

## Montage de l'ensemble de tête pivotante à angle droit

Les numéros de repère en **gras** se rapportent à la liste de pièces et à l'illustration ci-dessous.

Préparez l'outil de base conformément aux instructions 1, 2, 3 et 4 de la première page.

- Retirez la vis **21** (4).
- Faites glisser la protection **1** du corps **5**.
- Retirez le tourillon **6** fixant l'axe **11** au corps **5**. Retirez l'axe **11**.
- Vissez l'axe **11** sur le carter guide **23**. Serrez légèrement à l'aide d'une broche de serrage.
- Vissez l'ensemble sur l'axe **11** dans la partie avant de la pièce moulée de la tête de l'outil. Reposez le tourillon **6**.
- Reposez la protection **1** sur l'ensemble en faisant glisser délicatement les encoches fendues autour de la tête du tourillon **15** et sous le circlip **2**.
- Fixez la protection **1** à l'aide de la vis **21** (4).

LISTE DE PIÈCES – TÊTE PIVOTANTE A ANGLE DROIT		
RE- PERE	DESCRIPTION	TETE PIVOTANTE A ANGLE DROIT
1	Protection	07495-03003
2	Circlip	07004-00105
3	Carter porte-mâchoires	07494-03026
4	Levier	07495-03004
5	Corps	07495-03002
6	Tourillon	07343-02207
7	Coupelle élastique	07495-03900
8	Galet	07007-00039
9	Adaptateur	07345-03001
10	Bague de serrage	07345-03003
11	Axe	07345-03002
12	Goupille	07007-00038
13	Vis	07342-02207
14	Embout	Voir manuel
15	Tourillon	07346-03102
16	Vis	07494-03028
17	Mâchoires	Voir manuel
18	Porte-mâchoires	07346-03101
19	Ressort	07165-00305
20	Guide de ressort	07494-03027
21	Vis	07210-00804
23	Carter guide	71210-02101
24	Ensemble écrou de blocage	71213-20200
25*	Obturbateur	71210-20201
26*	Obturbateur Q/R	71213-20201

\* Articles non illustrés

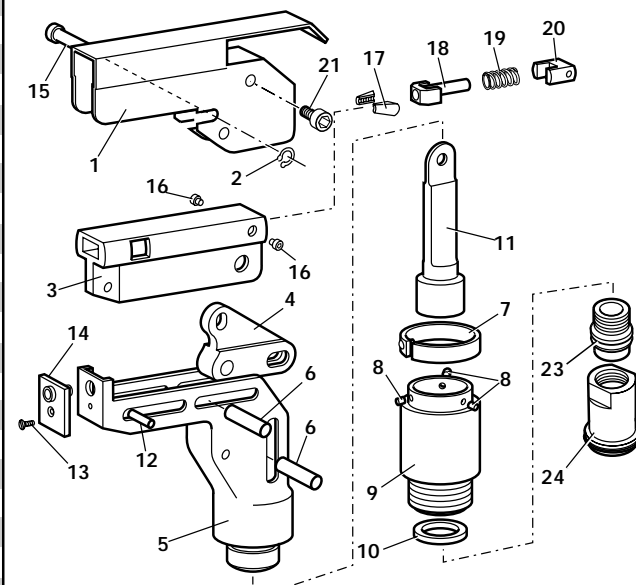

**Remarque :** Les embouts et les mâchoires (**14** et **17**) varient en fonction des fixations.

**Pour obtenir toutes les références de l'ensemble, y compris les embouts et les mâchoires, reportez-vous au manuel de l'outil.**

### Avdel France S.A.S.

33 bis, rue des Ardennes, BP4, 75921 Paris Cedex 19

Tél. : +33 (0) 1 4040 8000

Fax : +33 (0) 1 4208 2450

[www.avdel.global.com](http://www.avdel.global.com)

Feuille de données techniques n°	Edition	N° de modification
07900-00796	A	07/044
	A2	07/103
	A3	08/057
	A4	10/162