

Conjunto de cabezal giratorio en ángulo recto y recto Genesis[®] – Instrucciones de montaje

Preparar la máquina básica para que acepte el conjunto del cabezal giratorio

Consultar la ilustración del montaje en el manual de la máquina apropiado - nG1, nG2, nG2s, nG3, G2, G2s o G3.

Los números de elementos en **negrilla** se refieren a la lista de componentes y a la ilustración siguientes.

1. Desatornillar el adaptador "T" 71213-02020 (alojamiento aprietamordazas **23** para G2, G2s, G3 y nG3). Retirar la contratuerca 71210-02105 y el alojamiento de junta de estanqueidad 71210-02104.
2. Atornillar manualmente el montaje de la tuerca de tope **24** completamente sobre el pistón (suministrado en el juego del cabezal giratorio). Montar el alojamiento aprietamordazas **23** (suministrado en el juego del cabezal giratorio para nG1, nG2 y nG2s); atornillar completamente sobre el pistón antes de apretar el montaje de la tuerca de tope **24** contra él.
3. Retirar el vaso colector de vástagos y sustituirlo por el casquete de seguridad **25***. Para las máquinas Genesis[®] nG montadas con el colector de suelta rápida, montar el casquete de seguridad Q/R **26***.
4. Cuando el conjunto del cabezal giratorio está montado en las máquinas Genesis[®] nG2 o nG3, el "contador de ciclos de la máquina" no funciona. Para reactivar el "contador de ciclos de la máquina" se deben volver a colocar las dos arandelas de estanqueidad 71221-02006 como sigue:
 Para nG2 montar los separadores de reemplazo 71213-02032 (2).
 Para nG3 montar los separadores de reemplazo 71223-02032 (2).
 Consultar el manual de la máquina "Conjunto de émbolo neumático" para las instrucciones de desmontaje.

Nota: La máquina se deberá volver a cebar cuando se monten los reemplazos de las arandelas de retención; consultar el manual de la máquina.

Montaje del conjunto de cabezal giratorio recto

- Retirar el protector **1**, el tornillo **21** y la plataforma **22**.
- Retirar el pasador pivote **6** y el eje **11**.
- Montar la arandela de retención **10** sobre el alojamiento aprietamordazas **23**.
- Atornillar el eje **11** en el alojamiento aprietamordazas **23**, dejando el pequeño agujero de fijación del tornillo en la posición más elevada. Apretar suavemente con una palanca de mano.
- Atornillar el conjunto sobre el eje **11** en la parte frontal del cabezal de la herramienta. Volver a colocar el pasador pivote **6**.
- Fijar la plataforma **22** en la parte superior del eje **11** con el tornillo **21**.
- Presionar el protector **1** sobre el conjunto.

LISTA DE COMPONENTES – CABEZAL GIRATORIO RECTO		
ELEMENTO	DESCRIPCIÓN	CABEZAL GIRATORIO RECTO
1	Protector	07494-05000
3	Alojamiento de mordazas	07494-03026
5	Carcasa	07494-03015
6	Pasador pivote	07343-02207
7	Grapa de muelle	07495-03900
8	Rodillo	07007-00039
9	Adaptador	07345-03001
10	Arandela de retención	07345-03003
11	Eje	07345-03002
12	Pasador guía	07007-00038
13	Tornillo	07342-02207
14	Sufridera	Ver el manual
16	Tornillo	07494-03028
17	Mordazas	Ver el manual
18	Aprietamordazas	07346-03101
19	Muelle	07165-00305
20	Guía del muelle	07494-03027
21	Tornillo	07001-00368
22	Plataforma	07345-00401
23	Alojamiento aprietamordazas	71210-02101
24	Montaje tuerca de tope	71213-20200
25*	Casquete de seguridad	71210-20201
26*	Casquete de seguridad Q/R	71213-20201

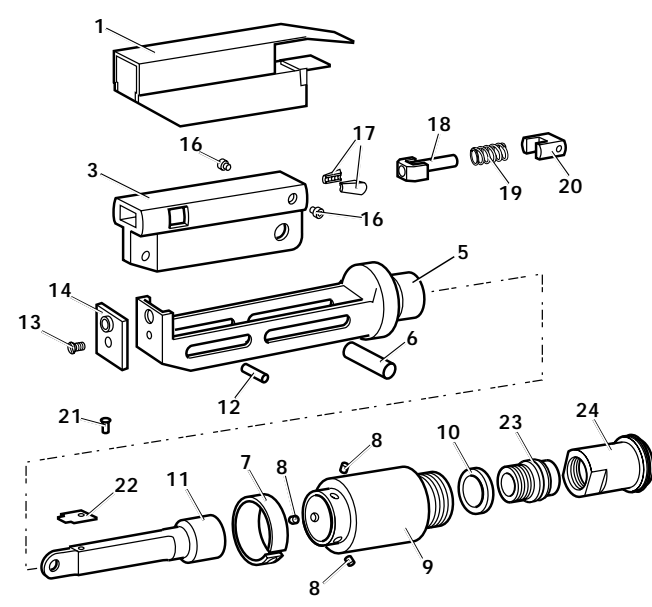

*Elementos no mostrados

Nota: Las sufrideras y las mordazas (**14** y **17**) varían para adaptarse a los remaches específicos.

Para los números de componentes de conjunto completos, incluidas sufrideras y mordazas, consultar el manual.

Montaje del conjunto de cabezal giratorio en ángulo recto

Los números de elementos en **negrilla** se refieren a la lista de componentes y a la ilustración siguientes.

Preparar la máquina base de acuerdo con las instrucciones 1, 2, 3 y 4 de la primera página.

- Retirar el tornillo **21** (4).
- Retirar el protector **1** de la carcasa **5**.
- Retirar el pasador pivote **6** que asegura el eje **11** en la carcasa **5**. Retirar el eje **11**.
- Atornillar el eje **11** en el alojamiento aprietamordazas **23**. Apretar suavemente con una palanca de mano.
- Atornillar el conjunto sobre el eje **11** en la parte frontal del cabezal de la herramienta. Volver a colocar el pasador pivote **6**.
- Colocar el protector **1** en el conjunto, deslizar cuidadosamente las ranuras de corte alrededor de la cabeza del pasador pivote **15** y debajo del anillo elástico de retención **2**.
- Asegurar el protector **1** con el tornillo **21** (4).

LISTA DE COMPONENTES – CABEZAL GIRATORIO EN ÁNGULO RECTO		
ELE-MENTO	DESCRIPCIÓN	CABEZAL GIRATORIO EN ÁNGULO RECTO
1	Protector	07495-03003
2	Anillo elástico de retención	07004-00105
3	Alojamiento de mordazas	07494-03026
4	Palanca	07495-03004
5	Carcasa	07495-03002
6	Pasador pivote	07343-02207
7	Grapa de muelle	07495-03900
8	Rodillo	07007-00039
9	Adaptador	07345-03001
10	Arandela de retención	07345-03003
11	Eje	07345-03002
12	Pasador guía	07007-00038
13	Tornillo	07342-02207
14	Sufridera	Ver el manual
15	Pasador pivote	07346-03102
16	Tornillo	07494-03028
17	Mordazas	Ver el manual
18	Aprietamordazas	07346-03101
19	Muelle	07165-00305
20	Guía del muelle	07494-03027
21	Tornillo	07210-00804
23	Alojamiento aprietamordazas	71210-02101
24	Montaje tuerca de tope	71213-20200
25*	Tapa final	71210-20201
26*	Tapa final Q/R	71213-20201

* Elementos no mostrados

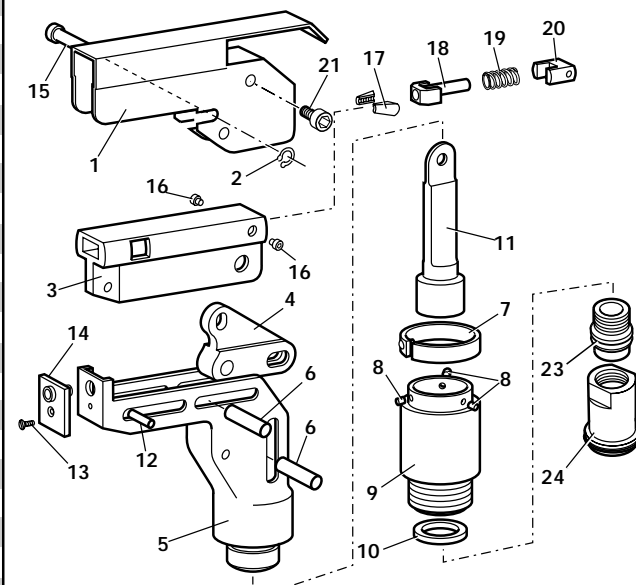

Nota: Las sufrideras y las mordazas (**14** y **17**) varían para adaptarse a los remaches específicos.

Para los números de componentes de conjunto completos, incluidas sufrideras y mordazas, consultar el manual.

Avdel Spain S.A.

C/ Puerto de la Morcuera, 14, Polígono Industrial Prado Overa,
Ctra. de Toledo, km 7,8, 28919 Leganés (Madrid) España

Tel: +34 (0) 91 3416767 Fax: +34 (0) 91 3416740

www.avdel.global.com

Avdel® y Genesis® son marcas comerciales de Avdel UK Limited.

Nº de hoja de datos	Publicación	Nº de nota de cambio
07900-00796	A	07/044
	A2	07/103
	A3	08/057
	A4	10/162